

TFSR/TFSK

ЭЛЕКТРИЧЕСКИЕ ПРИНАДЛЕЖНОСТИ



Крышные вентиляторы одностороннего всасывания TFSR/TFSK оснащены рабочим колесом с загнутыми назад лопатками и двигателями с внешним ротором. Электродвигатель можно откинуть наружу для удобства осмотра и технического обслуживания. Двигатель оснащен встроенным выключателем. В комплект поставки входит кабель электропитания длиной 1 м.



RE c. 294



REU c. 294



REE c. 295

Вентиляторы TFSK оснащены присоединительными патрубками для подсоединения к квадратным воздуховодам. Кабель электропитания легко подсоединяется к стандартным крышным коробам TG, FDS и SSD. Данные вентиляторы предназначены для установки в системах вытяжной вентиляции одноквартирных и многоквартирных домов, офисных зданий, детских садов и т. п. Вентиляторы оснащены встроенным устройством термозащиты с автоматическим перезапуском для защиты двигателя от перегрева. Вентиляторы изготовлены из оцинкованной листовой стали с порошковым покрытием черного цвета.

БЫСТРЫЙ ПОДБОР

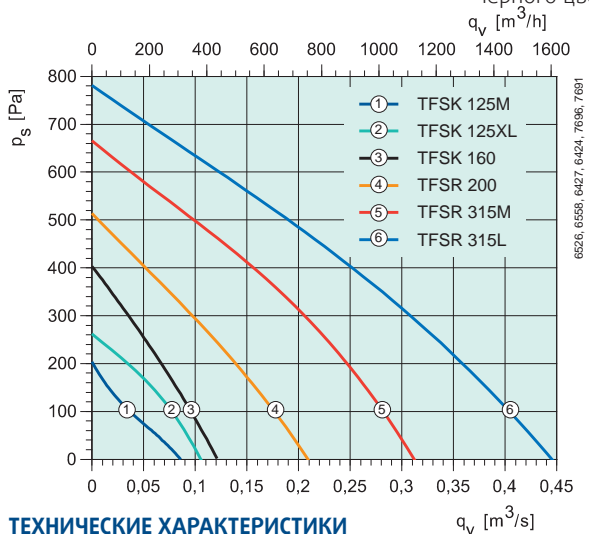

ТЕХНИЧЕСКИЕ ХАРАКТЕРИСТИКИ

Артикул		1330/1344	1332/1346	1333/1348	1334/1349	1336/1350	1343/1352
TFSR/TFSK		125 M	125 XL	160	200	315 M	315 L
Напряжение/частота	В / 50/60 Гц	230	230	230	230	230	230
Мощность	Вт	24.8	53.9	58.3	108	195	329
Ток	А	0.13	0.26	0.26	0.47	0.87	1.43
Макс. расход воздуха	м³/ч	310	382	436	749	1127	1598
Частота вращения	мин ⁻¹	1965	2531	2461	2537	2628	2401
Макс. температура перемещаемого воздуха	°С	70	40	70	62	47	42
" при регулировании скорости	°С	70	40	70	62	47	38
Уровень звукового давления на расстоянии 3 м	дБ(А)	23	33	36	40	46	53
Масса	кг	2.5	2.5	3.3	4.2	7.8	8.6
Класс изоляции двигателя		B	F	B	B	F	F
Класс защиты двигателя		IP 44	IP 44	IP 44	IP 44	IP 44	IP 44
Емкость конденсатора	мкФ	1.5	1.5	2	3	5	8
Защита электродвигателя		Тепл. реле с авт. сбр.	Тепл. реле с авт. сбр.	Тепл. реле с авт. сбр.	Тепл. реле с авт. сбр.	Тепл. реле с авт. сбр.	Тепл. реле с авт. сбр.
Регулятор скорости, 5 ст.	Трансформатор	RE 1,5	RE 1,5	RE 1,5	RE 1,5	RE 1,5	RE 1,5
Регулятор, 5 ст., высокая/низкая скорость	Трансформатор	REU 1,5	REU 1,5	REU 1,5	REU 1,5	REU 1,5	REU 1,5
Регулятор скорости, плавн.	Тиристор	REE 1	REE 1	REE 1	REE 1	REE 1	REE 2
Схема электрических подключений, с. 362–371		29	29	29	29	29	29

РАЗМЕРЫ, мм

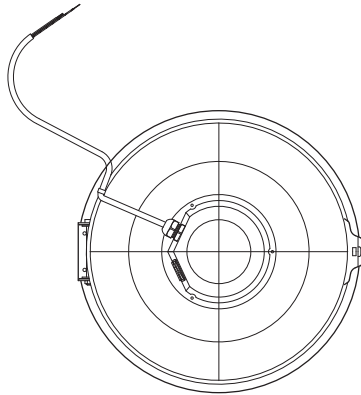
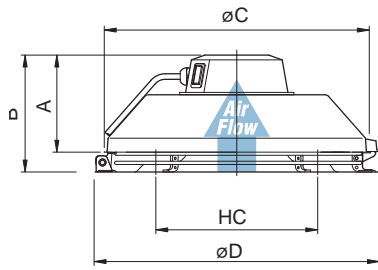

TFSR	A	B	C	D	HC
125 M/XL	119	144	284	315	205
160	120	145	334	380	205
200	123	160	364	439	250
315 M/L	160	206	404	485	250

HC = Диаметр отверстия, ø6 x 4

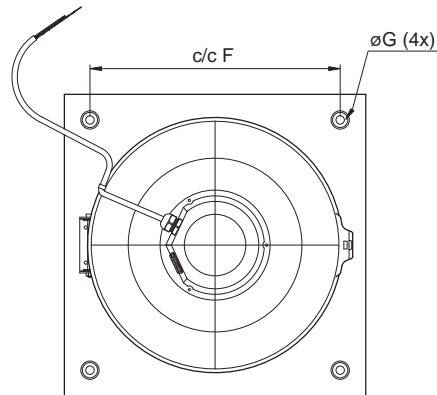
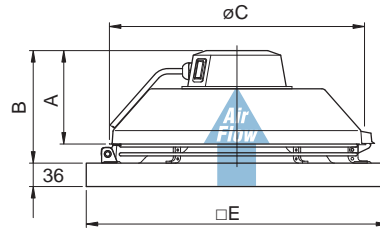

TFSK	A	B	øC	□E	c/cF	øG
125 M/XL	119	144	284	321	245	9
160	120	145	334	421	330	9
200	123	160	364	421	330	9
315 M/L	160	206	404	521	450	11

ПРИНАДЛЕЖНОСТИ



Крышные вентиляторы

РАБОЧИЕ ХАРАКТЕРИСТИКИ

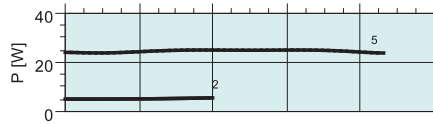
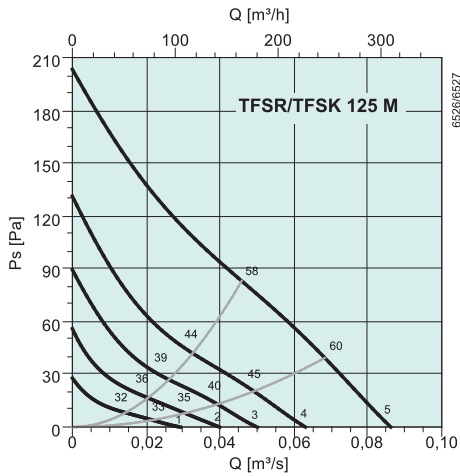

дБ(А)	Общ.	Октавные полосы частот, Гц							
		63	125	250	500	1k	2k	4k	8k
L_{WA} на входе	58	38	50	52	51	50	49	32	23
L_{WA} на выходе	54	20	41	45	47	50	49	37	25

Условия измерений: 0,0458 м³/с, 83,1 Па

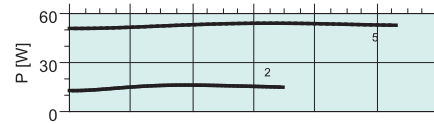
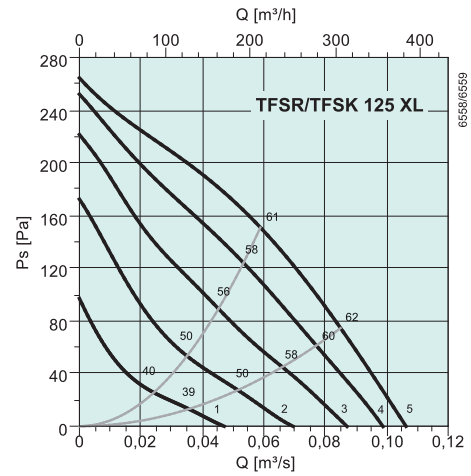

дБ(А)	Общ.	Октавные полосы частот, Гц							
		63	125	250	500	1k	2k	4k	8k
L_{WA} на входе	68	47	60	63	58	62	57	49	37
L_{WA} на выходе	64	27	46	51	53	60	60	50	37

Условия измерений: 0,0589 м³/с, 151 Па

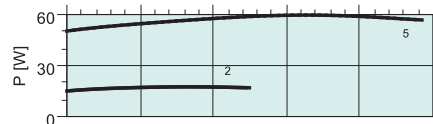
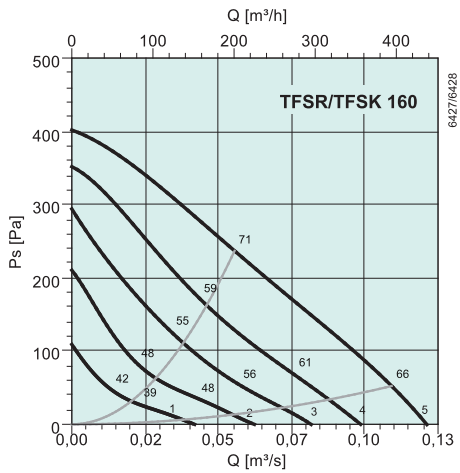

дБ(А)	Общ.	Октавные полосы частот, Гц							
		63	125	250	500	1k	2k	4k	8k
L_{WA} на входе	68	50	63	63	61	61	58	49	38
L_{WA} на выходе	67	26	53	55	58	62	62	54	48

Условия измерений: 0,0556 м³/с, 237 Па

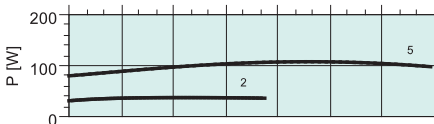
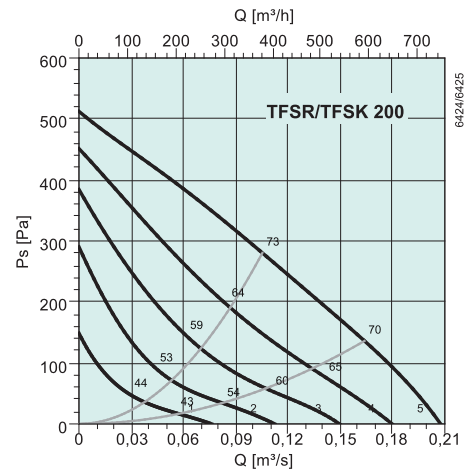

дБ(А)	Общ.	Октавные полосы частот, Гц							
		63	125	250	500	1k	2k	4k	8k
L_{WA} на входе	71	50	62	64	64	66	63	56	47
L_{WA} на выходе	71	31	52	56	61	67	67	61	49

Условия измерений: 0,105 м³/с, 280 Па

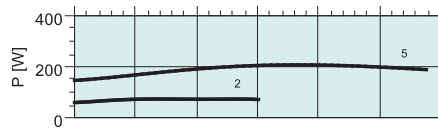
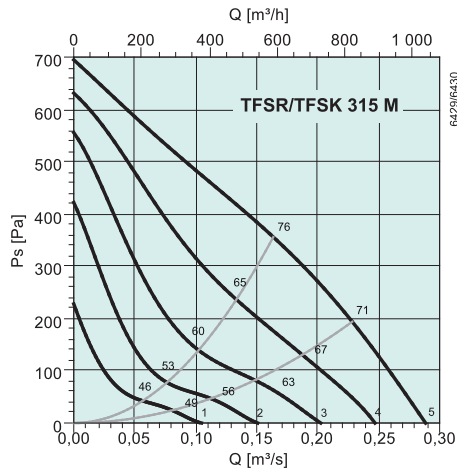

дБ(A)	Общ.	Октавные полосы частот, Гц							
		63	125	250	500	1k	2k	4k	8k
L_{WA} на входе	74	49	65	64	70	69	62	57	46
L_{WA} на выходе	77	29	57	61	71	73	70	60	48

Условия измерений: 0,176 м³/с, 367 Па

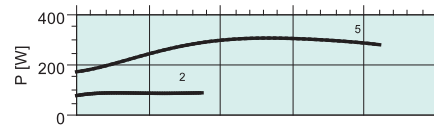
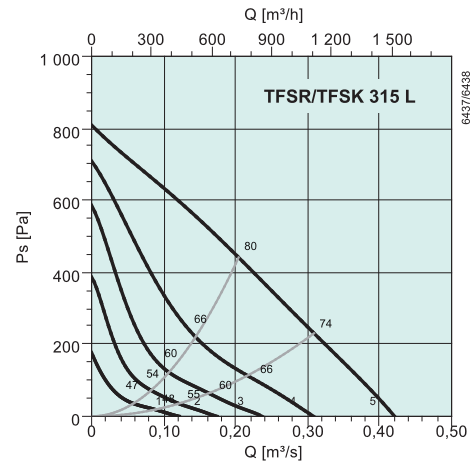

дБ(A)	Общ.	Октавные полосы частот, Гц							
		63	125	250	500	1k	2k	4k	8k
L_{WA} на входе	78	51	70	68	75	71	67	63	54
L_{WA} на выходе	84	37	62	65	82	79	73	64	57

Условия измерений: 0,219 м³/с, 454 Па